



BETTCHER Industries, Inc.

Bedienungsanleitung und Ersatzteilliste



UN-84 UNIVERSAL ANTRIEBS-MOTOR

Geeignet für alle
derzeitigen elektrischen
Whizard Trimmer

*HANDBUCH NR. 163857
Herausgegeben: 15. November 1995
TMC #755*

Alle Änderungen vorbehalten.

Dieses Dokument darf ohne die ausdrückliche schriftliche Erlaubnis von Bettcher Industries, Inc. weder auszugsweise noch als Ganzes in jedweder Form oder Art elektronisch oder mechanisch für welchen Zweck auch immer reproduziert oder übertragen werden.

Hiermit ist die schriftliche Erlaubnis, dieses Dokument als Ganzes oder auszugsweise zu reproduzieren, dem rechtmäßigen Eigentümer des Whizard UN-84 Universalantriebsmotors gegeben, dem diese Bedienungsanleitung geliefert wurde.

Bedienungsanleitungen in anderen Sprachen sind auf Anfrage erhältlich. Zusätzliche Kopien der Bedienungsanleitungen sind telefonisch oder postalisch über den lokalen Repräsentanten oder direkt bei erhältlich:

BETTCHER INDUSTRIES INC.
6801 State Route 60
Birmingham, Ohio 44889
U.S.A.

Tel.: +1-440-965-4422
(in den USA): 1-800-321-8763
Fax: +1-440-965-4900

Die in dieser Bedienungsanleitung gegebenen Informationen sind wichtig für Ihre Gesundheit, Bequemlichkeit und Sicherheit. Für sichere und richtige Handhabung lesen Sie bitte das gesamte Handbuch vor Gebrauch dieser Ausrüstung.



Copyright © 1999 By Bettcher Industries, Inc.
All Rights Reserved
Übersetzung der original Betriebsanleitung

Inhaltsverzeichnis

KAPITEL 1.0	Gerätespezifikationen	1
KAPITEL 2.0	Verwendungszweck	2
2.1	Warnung	2
2.2	Empfohlene Anwendung	3
KAPITEL 3.0	Funktion	4
3.1	Funktionsbeschreibung des Motors	4
3.2	Sicherheitsempfehlungen und Warnungen	4
KAPITEL 4.0	Sicherheitsmerkmale	6
KAPITEL 5.0	Installation	6
5.1	Platzbedarf	6
5.2	Installation	8
5.3	Stromzufuhr	8
KAPITEL 6.0	Bedienungsanweisungen	9
6.1	Fehlersuche und Korrektur	10
6.2	Sicherheitsanweisungen für Bediener	11
KAPITEL 7.0	Wartung	12
KAPITEL 8.0	Ersatzteilliste	13
8.1	Handstückaufhängträger	13
8.2	Motorbaugruppe	14
8.3	Draufsicht auf 115 V Motor mit Schaltplan	16
8.4	Draufsicht auf 230 V Motor mit Schaltplan	18
KAPITEL 9.0	Zu dieser Bedienungsanleitung	21
9.1	Andere Sprachen	21
9.2	Dokumentidentifikation	21
9.3	Software und Vervielfältigung	21
KAPITEL 10.0	Kontaktadressen und Telefonnummern	22

KAPITEL 1.0 GERÄTESPEZIFIKATIONEN

Der Bettcher-Bilt Universalantriebsmotor ist besonders geeignet für den Gebrauch in der Fleischindustrie. Er ist ausgelegt die höchsten Normen und Ansprüche für Sicherheit, Ergonomie, Produktions- und Ertragseffizienz zu erfüllen.

Die Whizard UN-84 Motorbaugruppeneinheit, beschrieben in dieser Bedienungsanleitung, wurde von einem unabhängigen und zertifizierten Prüfer, Inchcape Testing Services (GB) Ltd., ETL Albury, Cranleigh, Surrey, England getestet und erfüllt die Niederspannungsrichtlinien 73/23/EWG und EMV 89/336/EWG, die eine Konformität mit folgenden Normen einschließen:

- EN 50081-1
- EN 50082-1
- EN 60335-1
- IEC 801
- IEC 335-1



Darüber hinaus erfüllt dieses Produkt auch folgende schweizer Normen IEC645 und HD 400.1, die amerikanischen Normen USDA, ANSI 3.34 und UL763. Dieses Produkt erfüllt auch die Maschinenrichtlinie 89/392/EWG prEN/TC153/WG2/N16.5E unter Verwendung eines UN-84 Trimmers oder Whizard modularen Trimmers.

Allgemeine Information zum UN-84 Motorantrieb:

Gewicht: 10,9 kg
Gesamtgröße: 530 mm Höhe x 280 mm Breite x 190 mm Tiefe

Leistungsbedarf:

Modell 163023:	115 V Wechselstrom / 1 Phase / 60 Hz	6 A
Modell 163554:	230 V Wechselstrom / 1 Phase / 50 Hz	3 A

KAPITEL 2.0 VERWENDUNGSZWECK

2.1 Warnung



W a r n u n g



WHIZARD TRIMMER WERDEN ZUM ENTFERNEN VON FETT UND GEWEBE, ZUR FREILEGUNG VON MAGERFLEISCH ZWISCHEN FETT UND ALS UNIVERSELLE SCHNEIDWERKZEUGE IN DER FLEISCHINDUSTRIE VERWENDET. ALLE ANWENDUNGEN, FÜR DIE DIE WHIZARD TRIMMER NICHT AUSGELEGT UND HERGESTELLT WORDEN SIND, KÖNNEN ERNSTHAFTE VERLETZUNGEN ZUR FOLGE HABEN.



W a r n u n g



DER HERSTELLER ÜBERNIMMT KEINE HAFTUNG FÜR NICHT-AUTORISIERTE KONSTRUKTIONSÄNDERUNGEN, MODIFIKATIONEN ODER DIE VERWENDUNG VON NICHT-ORIGINALTEILEN ODER DIE VERWENDUNG VON TEILEN, DIE NICHT FÜR DIESEN EINSATZ AN DIESEM BESTIMMTEN MODELL AUSGELEGT WURDEN. DAS SCHLIESST AUCH ÄNDERUNGEN IM BEDIENUNGSVERFAHREN DURCH DEN EIGENTÜMER ODER SEINE ANGESTELLTEN EIN.

DER GEBRAUCH VON TEILEN, DIE NICHT IN DER TEILELISTE DIESES HANDBUCHS AUFGEFÜHRT SIND, KANN ZU EINEM BLOCKIEREN DER KLINGE UND SICHERHEITSGEFÄHRDENDEN BEDIENUNGSKONDITIONEN FÜHREN.

ZUR SICHEREN UND RICHTIGEN BEDIENUNG LESEN SIE BITTE DAS GESAMTE HANDBUCH DURCH, BEVOR SIE DIESE AUSRÜSTUNG BENUTZEN.

2.2 Empfohlene Anwendung

Die Whizard UN-84 Motorantriebsbaugruppe wurde für den Gebrauch mit folgenden Whizard Trimmern ausgelegt:

Modell		Modulares Modell	
350	Trimmer	350M	Modularer Trimmer
360	Trimmer	360M	Modularer Trimmer
500	Knochentrimmer	500M	Modularer Knochentrimmer
		500MA	Modularer Winkelknochentrimmer
505	Knochentrimmer	505M	Modularer Fettentferner
		505MA	Modularer Winkelfettentferner
520	Knochentrimmer		
		564	Modularer Knochentrimmer
620	Knochentrimmer	620M	Modularer Knochentrimmer
		620MA	Modularer Winkelknochentrimmer
625	Fettrimmer	625M	Modularer Fettrimmer
750	Trimmer	750M	Modularer Trimmer
		754M	Modularer Trimmer
850	Fettentferner	850M	Modularer Fettentferner
		850MA	Modularer Winkelfettentferner
880-B	Erstfettformschneider (Rind)	880B-M	Modularer Erstfettformschneider (Rind)
880-S	Erstfettformschneider (Schwein)	880S-M	Modularer Erstfettformschneider (Schwein)
1850	Fettentferner	1850M	Modularer Fettentferner
1880	Erstfettformschneider	1880M	Modularer Erstfettformschneider
1000	Fett- und Magerfleischtrimmer	1000M	Modularer Fett- und Magerfleischtrimmer
1300	Erstfettformschneider	1300M	Modularer Erstfettformschneider
1400	Schinkenendbereiter	1400M	Modularer Schinkenendbereiter
1500	Hautentferner	1500M	Modularer Hautentferner

KAPITEL 3.0 FUNKTION

3.1 Funktionsbeschreibung des Motors

Diese universelle Motorantriebseinheit verfügt über einen 1/3 PS Motor, der alle derzeitigen elektrischen Whizard Trimmer antreibt. Mit allen Vorteilen einer hohen Leistungsfähigkeit, die Ihre Erträge und Gewinne verbessern.

Ein vertikal angeordneter Motor treibt die flexible Welle an. Die flexible Welle treibt eine rotierende Klinge im Handstück über ein Zahnrad und ein Ritzel an. Die Schneidekraft durch Fleisch und Fett wird nun vom Antriebsmotor und nicht länger vom Arbeiter aufgebracht. Die vom Arbeiter aufgewendete Kraft ist stark reduziert und begrenzt sich auf ein Führen der rotierenden Messerklinge.

Die Konstruktion hält das Handstück im Aufhängeträger und schaltet den Motor aus, sobald das Handstück im Aufhängeträger eingehängt wird.



Der Motor startet nicht automatisch durch eine Abnahme des Handstücks vom Aufhängeträger. Ein Not-Schlagstock stoppt die Einheit.

Das Handstück hat keinen direkten Metallkontakt mit dem Motor.

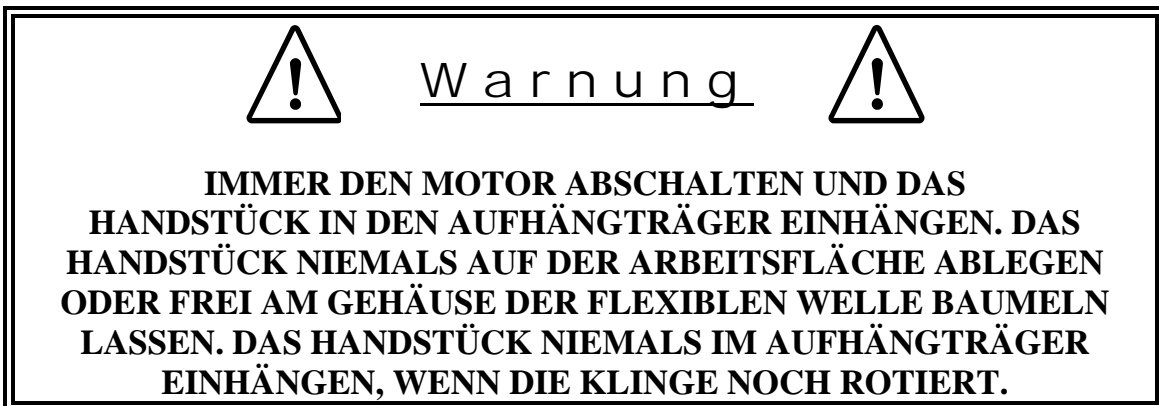

3.2 Sicherheitsempfehlungen und Warnungen



3.2 Sicherheitsempfehlungen und Warnungen (Forts.)

 W a r n u n g 

**VOR DER WARTUNG IMMER DIE STROMZUFUHR
UNTERBRECHEN UND DAS WERKZEUG VON DER FLEXIBLEN
WELLE ENTFERNEN.**

 W a r n u n g 

**SOLLTE DIESES GERÄT ZU IRGEND EINER ZEIT DEN VERDACHT
EINER FEHLFUNKTION AUFKOMMEN LASSEN ODER DEUTLICHE
LEISTUNGSÄNDERUNGEN AUFWEISEN, MUSS ES SOFORT
ABGESCHALTET UND MIT DEM VERMERK "STÖRUNG"
VERSEHEN WERDEN, BIS ANGEMESSENE REPARATUREN AM
GERÄT VORGENOMMEN WURDEN UND ES WIEDER NORMAL
FUNKTIONIERT.**

 W a r n u n g  

**VERMEIDEN SIE DIESES GERÄT IN STEHEDEM WASSER ZU
VERWENDEN.**

KAPITEL 4.0 SICHERHEITSMERKMALE

Die abgedichtete Umkapselung ist sehr wasserresistent mit nur einem einzigen kleinen Lüftungsloch.

Der Schaltmechanismus ist an der Oberseite des Motors angebracht und komplett unter der Motorkappe zum Schutz vor Feuchtigkeit eingekapselt.

Der extra lange An/Aus-Schalterstab ist an der Unterseite montiert.

Die zugentlastete Konstruktion läßt den Motor frei schwingen.

Das Gerät hat eine Verriegelung am Aufhängeträger des Handstücks, das ein Aufhängen des Handstücks bei laufendem Motor sowie ein Anschalten des Motors bei aufgehängtem Handstück verhindert. Der Motor schaltet sich automatisch aus, wenn das Handstück in den Aufhängeträger gehängt wird.

KAPITEL 5.0 INSTALLATION

Eine richtige Installation ist für ein Erreichen der maximalen Leistungskraft sowohl für die benutzte Whizard Trimmereinheit als auch für den Bediener sehr wichtig. Eine falsche Installation kann die Bewegungsfreiheit des Bedieners einschränken und unnötigen Verschleiß oder Schaden an der flexiblen Stange und den Gehäuseteilen der flexiblen Stangeneinheit hervorrufen.

5.1 Platzbedarf

V o r s i c h t

ES WIRD DRINGENDST EMPFOHLEN, DAß EIN SICHERHEITSKABEL ODER EINE SICHERHEITSKETTE DURCH DIE GABEL UND UM EINE FESTE DECKENKONSTRUKTION GEZOGEN WIRD.

Ein Rohr mit 3/4" Durchmesser muß an einem Deckenbalken mit einem Abstand von 300 mm rechts von der Schulter des Bedieners, wenn er Rechtshänder ist, oder links von seiner Schulter, wenn er Linkshänder ist, angebracht werden. Die Mittellinie des Rohrs für die kleinen Werkzeugmodelle muß 300 mm von der Vorderkante der Arbeitsfläche und 380 mm von der Vorderkante der Arbeitsfläche im Falle der großen Werkzeugmodelle nach hinten versetzt sein (s. Abb. 1). Das Rohr muß lang genug sein, um einen vertikalen Freiraum zwischen Motor zum Gehäuseadapter und der Oberseite der Arbeitsfläche zu gewährleisten. Die tatsächlichen Freiraummaße variieren je nach Whizard Werkzeug - s. Werkzeugliste in Abb. 1. (Die Oberseite der Arbeitsfläche kann auf die Höhe des Bedieners und die Höhe des Fleischstücks auf der Arbeitsfläche eingestellt werden.)

Die Halterungsgabel muß starr montiert und parallel zur Arbeitsfläche sein.

5.1 Platzbedarf (Forts.)

Vorsicht

FALSCH AUFGEHÄNGTE MOTOREN KÖNNEN DEN
BEDIENER MEHR KRAFT KOSTEN UND SEINE BEWEGUNGSFREIHEIT
EINSCHRÄNKEN. DIE
ERMÜDUNGSGEFAHR STEIGT UND DIE LEISTUNG SINKT.

Für weitere Informationen zu ergonomischen Konstruktionsmaßnahmen hinsichtlich der Arbeitsfläche lesen Sie bitte das Whizard Trimmer Ergonomie-Handbuch. Kopien können auf Anfrage bei Bettcher Industries über die hinten abgedruckten Kontaktadressen in diesem Handbuch bestellt werden.



Abb. 1

Model	A	B
350/350M	711mm	305mm
360/360M	711mm	305mm
500/500M/500MA	711mm	305mm
505/505M/505MA	1016mm	305mm
520	711mm	305mm
564M	711mm	305mm
620/620M/620MA	711mm	305mm
625/625M	711mm	305mm
750/750M	1067mm	381mm
754M	1067mm	381mm
850/850M/850MA	1067mm	381mm
880/880M-B&S	1067mm	381mm
1000/1000M	1067mm	381mm
1300/1300M	1067mm	381mm
1400/1400M	1067mm	381mm
1500/1500M	1067mm	381mm
1850/1850M	1067mm	381mm
1880/1880M	1067mm	381mm

A = Entfernung vom Motor zum Adaptergehäuse zur Mittellinie des Produkts

B = Entfernung weg von Arbeitsfläche des Tisches

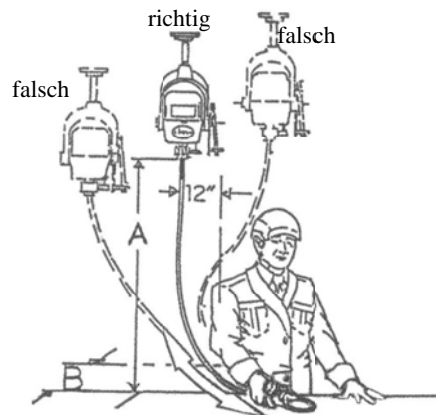
5.2 Installation

Installieren Sie den Motor in der richtigen Position, wie in Kapitel 5.1 gezeigt und beschrieben.

Installieren Sie die Baugruppe der flexiblen Welle an der Motorunterbrechung, indem Sie den Kragen der Unterbrechung anheben und das Adapterende des Gehäuses in den Rumpf der Unterbrechung einschieben.

Ein Drehen der Gehäusebaugruppe zum Ausrichten des quadratischen Antriebs der flexiblen Stange mit der quadratischen Bohrung des Motorschaftadapters kann erforderlich sein.



Geben Sie den Kragen der Unterbrechung zur Sicherung des Gehäuses an der Motorbaugruppe frei. Die Gehäusebaugruppe der flexiblen Welle sollte nun frei drehen können.

5.3 Stromzufuhr

Verbinden Sie das Stromkabel des Motors mit der vorgeschriebenen Spannung auf dem Motortypenschild. Der Motor muß geerdet sein. Benutzen Sie nur zugelassene Verbindertypen.



W a r n u n g

ELEKTROSCHOCK MÖGLICH!
**BENUTZEN SIE NUR VERBINDER MIT ERDUNGSDRAHT
(DREI DRÄHTE). DER VERBINDER MUSS MIT DER
ANLAGENERDUNG ÜBER EINE GEEIGNETE, GEERDETE
DREIERLEITUNG-STECKDOSE VERBUNDEN SEIN. VERMEIDEN
SIE DEN GEBRAUCH DES GERÄTS IN STEHENDEM WASSER.**

Lesen Sie das Verdrahtungsdiagramm in Kapitel 8.0

KAPITEL 6.0 **BEDIENUNGSANWEISUNG**

Der Aufhängeträger ist so konstruiert, daß er das Handstück mit der Klinge zum Klapphebel hin aufnimmt und dabei den Motor automatisch abschaltet. Dadurch wird die gefährliche Angewohnheit, das Handstück bei noch rotierender Klinge aufzuhängen, vereitelt. Außerdem kann der Motor so nur gestartet werden, wenn das Handstück vorher vom Aufhängeträger entfernt wurde.

An/Aus-Verfahren: Nehmen Sie das Handstück vom Aufhängeträger, wobei Sie den Metallhaken beim Herausziehen des Handstücks mit einem Finger anheben. Mit der anderen Hand drehen Sie den Drehknopf zum Starten des Motors im Uhrzeigersinn.

An/Aus-Verfahren mit Gehäusebaugruppe der Unterbrechung (nur modulare Trimmer): Nehmen Sie das Handstück vom Aufhängeträger, wobei Sie den Metallhaken beim Herausziehen des Handstücks mit einem Finger anheben. Die Schnellunterbrechung kann bei laufendem Motor während der Arbeit oder bei abgeschaltetem Motor benutzt werden.

Der Motor kann durch ein Drehen des Drehknopfes gegen den Uhrzeigersinn oder durch ein Drücken des Klapphebels des Aufhängeträgers abgeschaltet werden. Schalten Sie den Motor ab, bevor Sie das Handstück in den Aufhänger hängen, um ein Stumpfreiben der Klinge am Klapphebel zu vermeiden. Drücken Sie das Handstück in den Aufhängeträger, bis der Haken einrastet.



Abb. 2 Handstück im Aufhängeträger

6.1 Fehlersuche und Korrektur

Problem	Mögliche Ursache	Lösung
Motor läuft nicht	Stromzufuhr zu Motor unterbrochen	Prüfen Sie das Stromkabel. Stellen Sie sicher, daß die Spannung den Spezifikationen auf dem Motortypenschild entspricht.
	Schlechtes Kabel oder schlechter Stecker	Prüfen Sie die Spannung am Kabel zum Schaltkasten. Lesen Sie Kapitel 8.3, 8.4 und/oder 8.5 für den richtigen Schaltplan.
	Lockere Drahtverbindungen	Lockere Verbindungen anziehen
	Schlechter Trennschalter (nur 230 V)	Versuchen Sie Sicherung neu einzustellen oder tauschen Sie sie bei Defekt aus. (Lesen Sie Kapitel 8.4.)
	Schlechter Schalter	Prüfen Sie den Schalter und tauschen Sie ihn bei Defekt aus
Lauter Motor	Schlechtes Lager im Motor	Entfernen und ersetzen Sie es.
Handstück vibriert	Gerät nicht richtig installiert in Bezug auf Position des Bedieners	Prüfen Sie die Installationsverfahren in Kapitel 5.1
	Flexible Stange/Motoradapter verschlissen	Ersetzen Sie den Adapter (Teilenummer 143077)

6.2 Sicherheitsanweisungen für Bediener

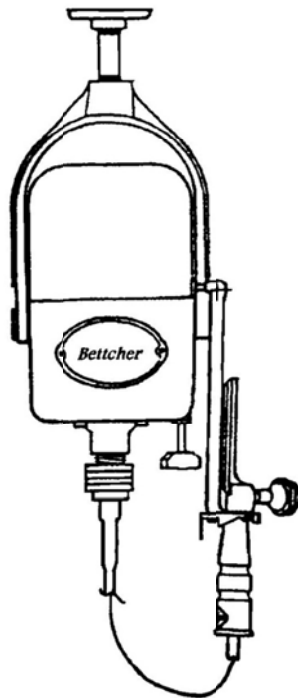

W a r n u n g



**NIEMALS DAS HANDSTÜCK BEI NOCH ROTIERENDER KLINGE IN DEN
AUFHÄNGTRÄGER HÄNGEN.**



W a r n u n g



**IMMER DEN MOTOR ABSCHALTEN UND DAS HANDSTÜCK IN DEN
AUFHÄNGTRÄGER HÄNGEN.**



W a r n u n g



**VOR DER WARTUNG IMMER DIE STROMZUFUHR
UNTERBRECHEN UND DAS WERKZEUG VOM GEHÄUSE DER
FLEXIBLEN STANGE ENTFERNEN.**



W a r n u n g



**SOLLTE DIESES GERÄT ZU IRGEND EINER ZEIT DEN VERDACHT
EINER FEHLFUNKTION AUFKOMMEN LASSEN ODER DEUTLICHE
LEISTUNGSÄNDERUNGEN AUFWEISEN, MUSS ES SOFORT
ABGESCHALTET UND MIT DEM VERMERK "STÖRUNG"
VERSEHEN WERDEN, BIS ANGEMESSENE REPARATUREN AM
GERÄT VORGENOMMEN WURDEN
UND ES WIEDER NORMAL FUNKTIONIERT.**

KAPITEL 7.0 WARTUNG

Stellen Sie sicher, daß sich die Motoreinheit frei in der Halterungsgabel drehen kann. Prüfen Sie, ob die Drehzapfenbolzen und die Lagerhülsen der Drehzapfen in gutem Zustand sind. Nötigenfalls reinigen Sie die Drehzapfenbolzen und wechseln die Lagerhülsen.

Überprüfen Sie, ob der Verbinder des Stromkabels fest im Trichtergehäuse sitzt. Befestigen Sie ihn, wenn nötig.

Überprüfen Sie regelmäßig den Zustand vom Gehäuse der flexiblen Stange zur Motorunterbrechung. Stellen Sie sicher, daß sich die Kugeln frei bewegen und sich das Gehäuse frei in der Unterbrechung bewegen kann.

KAPITEL 8.0 **ERSATZTEILLISTE**

8.1 **Aufhängträger des Handstücks**

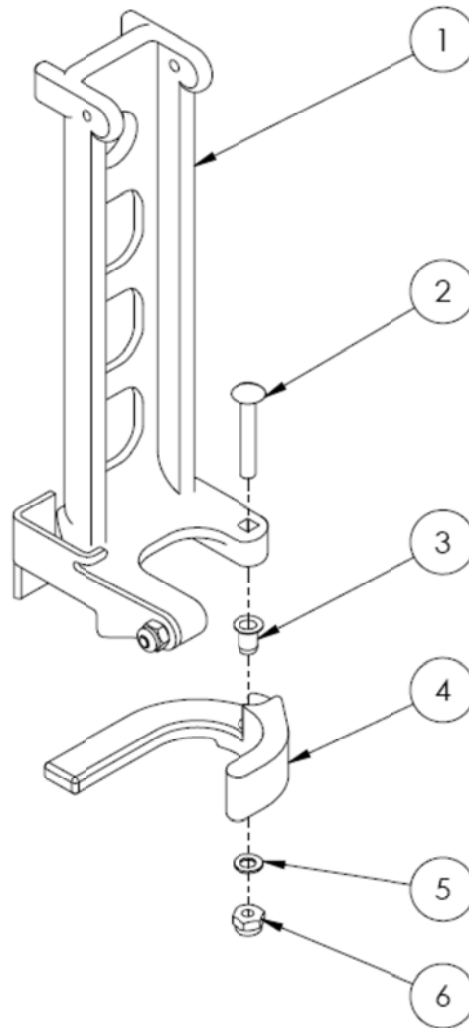

TEIL	BESCHREIBUNG	TEILE- NUMMER	ANZ. BEN.
1	AUFHÄNGTRÄGER/VERRIEGELUNGSBAUGRUPPE	143679	1
2	BOLZEN	143199	1
3	DISTANZHÜLSE MIT BUND	122275	1
4	HEBEL	143671	1
5	UNTERLEGSCHIEBE	120280	1
6	MUTTER	123609	1

8.2 Motorbaugruppe

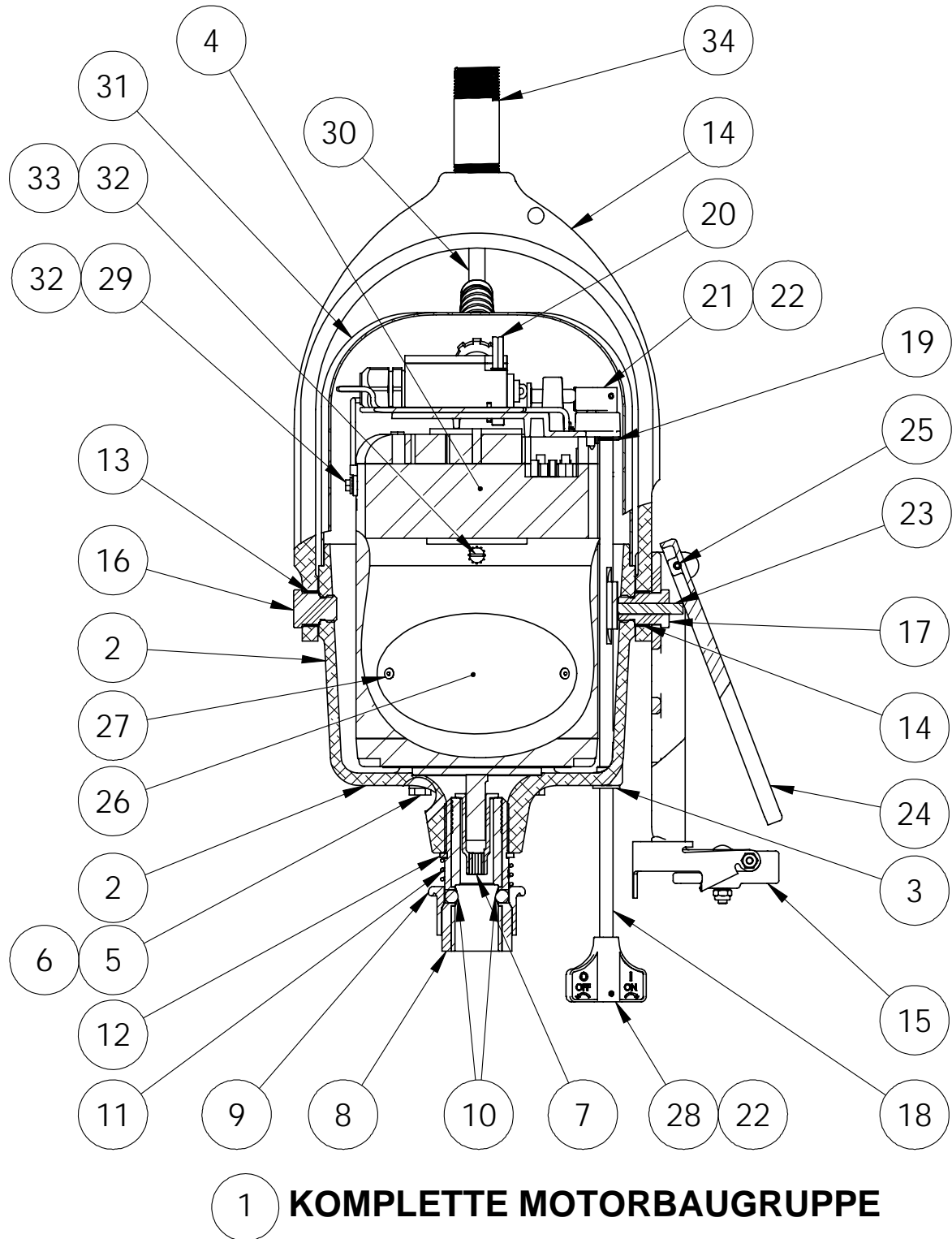

8.2 Motorbaugruppe (Forts.)

TEIL	BESCHREIBUNG	115 VOLTS 1 PHASE 60 HZ		230 VOLTS 1 PHASE 50 HZ	
		TNR.	ANZ.	TNR.	ANZ.
1	KOMPLETTE MOTORBAUGRUPPE	163023	1	163554	1
2	TRICHTERGEHÄUSEBAUGRUPPE EINSCHLIESSLICH SCHALTERSTABHÜLSE	143074	1	163900	1
3	SCHALTERSTABHÜLSE	143125	REF.	143125	REF.
4	MOTOR, DOPPELSPANNUNG	163057	1	163058	1
5	SICHERUNGSSCHEIBE	120220	4	120220	4
6	SCHRAUBE	120576	4	120576	4
7	FLEX. STANGE/MOTORADAPTER	143077	1	143077	1
	KOMPLETTE DER UNTERBRECHUNG EINSCHLIESSLICH BAUTEILE 8 BIS 12	163190	1	163190	1
8	RUMPF DER UNTERBRECHUNG	143112	1	143112	1
9	KRAGEN DER UNTERBRECHUNG	143113	1	143113	1
10	KUGEL	143114	2	143114	2
11	FEDER	121610	1	121610	1
12	RÜCKHALTERING	122025	1	122025	1
13	GLEITLAGER	121751	2	121751	2
14	MOTORHALTERUNGSGABEL	143161	1	143161	1
15	AUFHÄNGTRÄGERBAUGRUPPE, HANDSTÜCK KAPITEL FÜR DETAIL	143691	1	143691	1
16	DREHZAPFENBOLZEN	143117	1	143117	1
17	DREHZAPFENVERRIEGELUNGSBOLZEN	143674	1	143674	1
18	SCHALTERSTAB	143132	1	143132	1
19	E-RING	122024	1	122024	1
20	ENDSCHALTER	173660	1	173661	1
21	SCHALTNOCKEN	185767	1	185767	1
22	FEDERSTIFT	120166	2	120166	2
23	ABSCHALTSTIFT	143675	1	143675	1
24	KLAPPHEBEL	143672	1	143672	1
25	FEDERSTIFT, GEKERBT	122432	1	122432	1
26	TYPENSCHILD	143129	1	163446	1
27	RIVIT 1/8"	122744	2	122744	2
28	SCHALTERSTABKNAUF	163014	1	163014	1
29	SCHRAUBE (TEIL DES MOTORS)	122730	1	122730	2
30	STROMKABEL	163018	1	163580	1
31	TRICHTERGEHÄUSEBAUGRUPPE	163044	1	163895	1
32	SICHERUNGSSCHEIBE	120232	3	120232	4
33	SCHRAUBE	120775	2	120775	2
34	NIPPEL	143212	1	143212	1

8.3 Draufsicht auf 115 V Motor mit Schaltplan

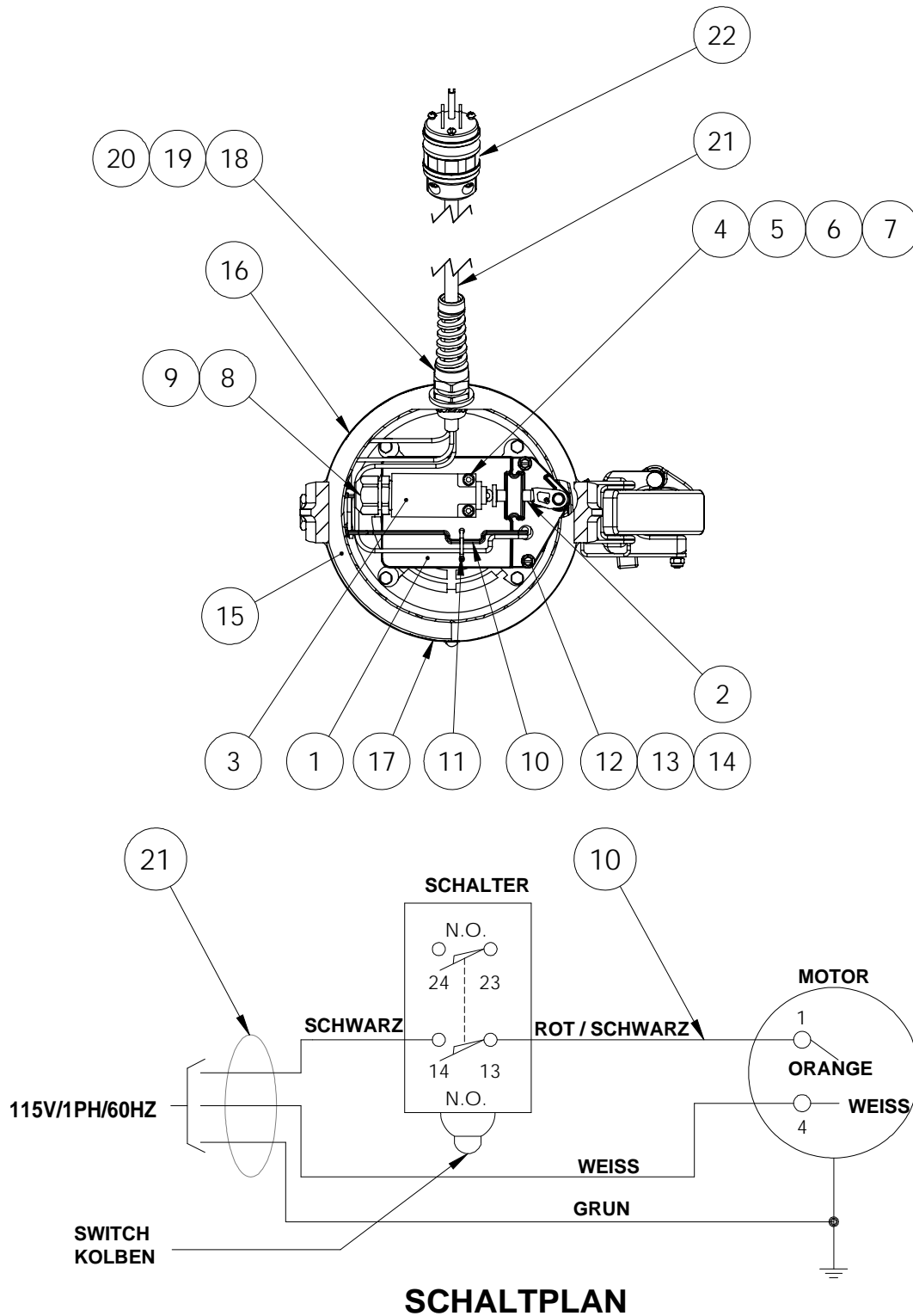

8.3 Draufsicht auf 115 V Motor mit Schaltplan (Forts.)

TEIL	BESCHREIBUNG	115 VOLTS 1 PHASE 60 HERTZ	
		TNR.	ANZ.
	ENDSCHALTER -EINHEIT ENTHÄLT DIE ELEMENTE; 1-9	173660	1
1	SCHALTER-MONTAGEPLATTE	173663	1
2	SCHALTER KOLBEN	173662	1
3	ENDSCHALTER	124969	1
4	SOCKET KOPF VERSCHLUSSSCHRAUBE	122514	2
5	SCHEIBE	120298	2
6	SICHERUNGSSCHEIBE	120201	2
7	STANDOFF	122258	2
8	O-RING	122327	1
9	CONNECTOR	123612	1
10	SWITCH / MOTOR DRAHT (ROT / SCHWARZ)	163017	1
11	TIE-KUNSTSTOFFKLEMME	120982	1
12	UNTERLEGSCHLEIBE	120260	2
13	SICHERUNGSSCHLEIBE	120235	2
14	SCHRAUBE	122765	2
	TRICHTERGEHÄUSEBAUGRUPPE ENTHÄLT DIE ELEMENTE; 15-19	163044	1
15	TRICHTERGEHÄUSEBAU	163015	1
16	WARNUNG-AUFKLEBER	103709	1
17	VORSICHT-AUFKLEBER	163031	2
18	ABDICHTUNG	105245	1
19	CONNECTOR	124961	1
20	SICHERUNGSMUTTER MIT GEWINDE	122653	1
21	STROMKABEL	163018	1
22	STECKER	103413	1

AUCH ERHÄLTlich:

BESCHREIBUNG	TEILENUMMER	ANZ. BENÖT
ZENTRIFUGALAKTIVATOR	125862	1
LAGERSCHAFT	125865	2
SCHALTER, STEHEND	125863	1

8.4 Draufsicht auf 230 V Motor mit Schaltplan

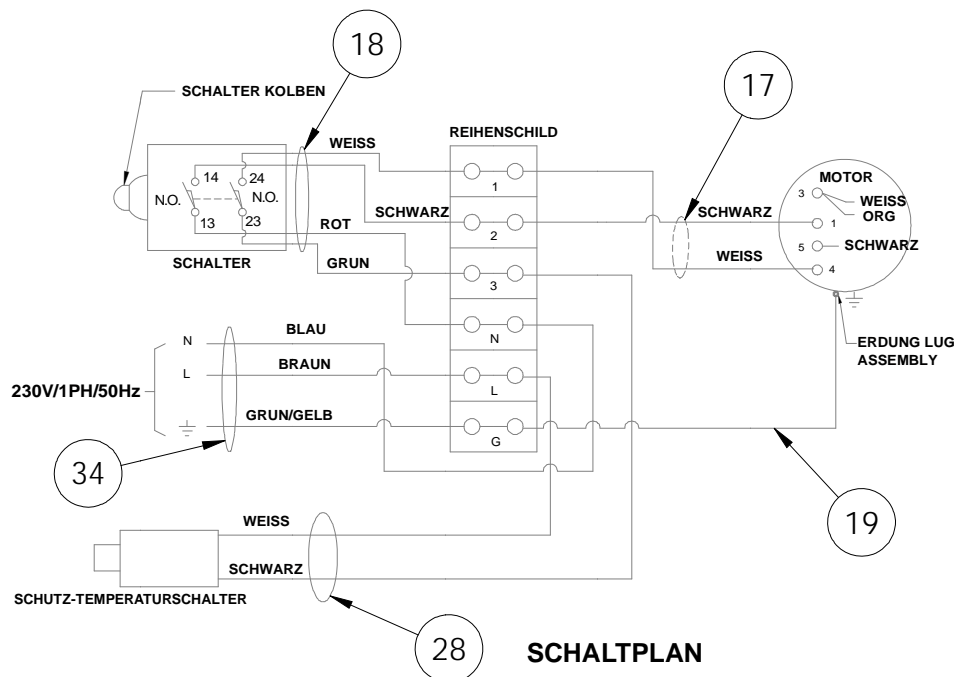
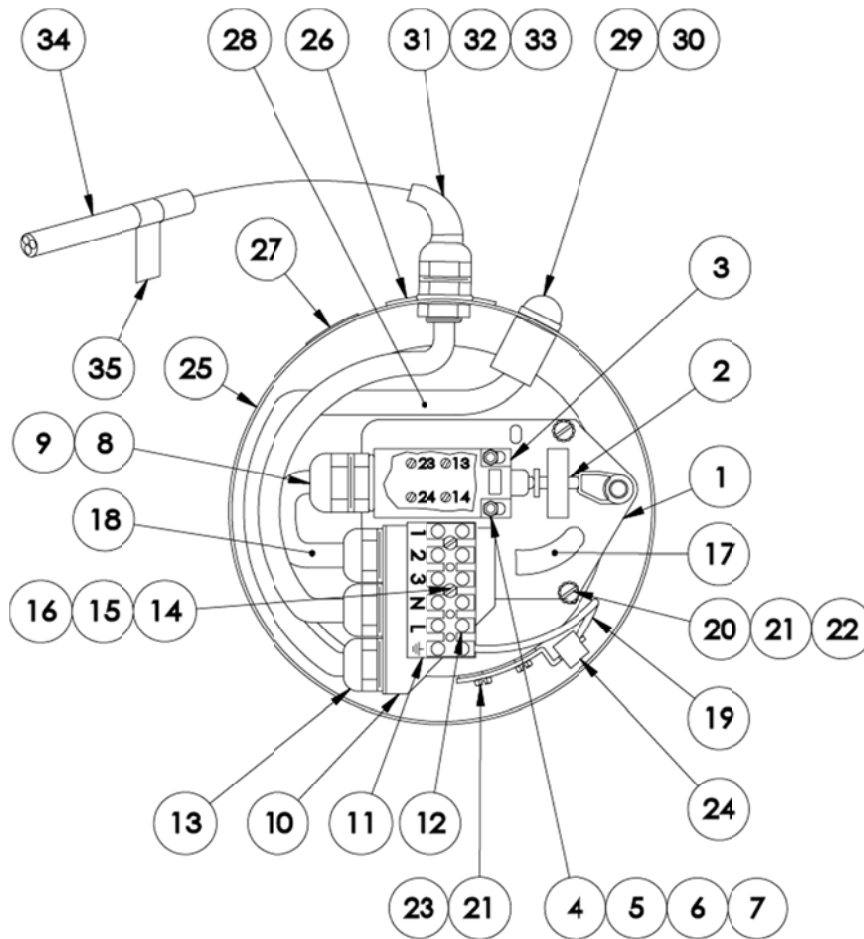

8.4 Draufsicht auf 230 V Motor mit Schaltplan (Forts.)

TEIL	BESCHREIBUNG	230 VOLTS 1 PHASE 50 HERTZ	
		TNR.	ANZ.
	ENDSCHALTER -EINHEIT ENTHÄLT DIE ELEMENTE; 1-16	173661	1
1	SCHALTER-MONTAGEPLATTE	173663	1
2	SCHALTER KOLBEN	173662	1
3	ENDSCHALTER	124969	1
4	SOCKET KOPF VERSCHLUSSSCHRAUBE	122514	2
5	SCHEIBE	120298	2
6	SICHERUNGSSCHEIBE	120201	2
7	STANDOFF	122258	2
8	O-RING	122327	1
9	CONNECTOR	123612	1
10	KLAMMER, ZUGENTLASTUNG	163582	1
11	KLEMMENIDENTIFIKATIONSSCHILD	163621	1
12	REIHENSCHILD	124833	1
13	HÜLSE, ZUGENTLASTUNG	124829	3
14	SCHEIBE	120282	2
15	RUNDKOPF SCHLITZSCHRAUBE	122609	2
16	SICHERUNGSMUTTER	123608	2
17	KABELBAUGRUPPE, MOTOR/REIHENKLEMME	163576	1
18	KABEL, REIHENKLEMME/SCHALTER	163579	1
19	ERDUNGSKABEL (GRÜN/GELB)	163670	1
20	UNTERLEGSCHNEIBE	120260	2
21	SICHERUNGSSCHNEIBE	120235	4
22	SCHRAUBE	122765	2
23	SCHRAUBE (TEIL DES MOTORS)	122730	2
24	LUG ASSEMBLY, SOLDERLESS, 2 LOCH, 6-14 AWG	124849	1
	TRICHTERGEHÄUSEBAUGRUPPE ENTHÄLT DIE ELEMENTE; 25-29	163895	1
25	TRICHTERGEHÄUSE MIT SICHERUNGSBOHRUNG	163577	1
26	WARNUNG-AUFKLEBER	103709	1
27	AUFKLEBER, SPRITZGESCHÜTZT	163638	1
28	KABELBAUGRUPPE, SICHERUNG/REIHENKLEMME	163581	1
29	SICHERUNG	124836	1
30	DRUCKKNOFFUSS	124837	1
31	ABDICHTUNG	105245	1
32	CONNECTOR	124961	1
33	SICHERUNGSMUTTER MIT GEWINDE	122653	1
34	STROMKABEL	163580	1
35	VERDRAHTUNGSFÜHRER	163591	1

DIESE SEITE WIRD ABSICHTLICH FREIGELASSEN

KAPITEL 9.0 ZU DIESER BEDIENUNGSANLEITUNG

9.1 Andere Sprachen

Übersetzungen in alle in der EU verwendeten Sprachen sind zum Herstellungspreis auf Wunsch erhältlich. Rufen Sie Ihren lokalen Händler an oder schreiben Sie ihm oder wenden Sie sich direkt an Bettcher Industries.

9.2 Dokumentidentifikation

Kopien dieses Bedienungshandbuchs können unter Angabe der folgenden Dokumentbezeichnung bestellt werden:

Dokumentidentifikation:	Handbuch Nr. 163857
Dokumentbeschreibung:	Bedienungsanleitung und Ersatzteilliste für Bettcher-Bilt™ UN- 84 Universalantriebsmotor
Herausgegeben:	28. August 1995

Bedienungsanleitungen für andere Whizard Antriebseinheiten und/oder Whizard Trimmer können unter Angabe der Modellbezeichnung der Einheit, wie am Typenschild an der Einheit angegeben, angefordert werden.

9.3 Software und Vervielfältigung

Dieses Dokument wurde zusammen mit Microsoft Word für Macintosh in Palatino 12-Punkte für A-Größen Papier (US-Brief 8,5" x 11") erstellt.

Es kann Benutzern von Bettcher-Bilt™ UN-84 Universalantriebsmotor in diesem und anderen üblichen Textverarbeitungsformaten angeboten werden. Sind Sie ein Benutzer des Bettcher-Bilt™ UN-84 Universalantriebsmotor und möchten diese Anleitung in Ihren eigenen Bedienungs-, Sicherheits- oder Herstellungshandbüchern integrieren, fordern Sie eine Kopie auf Diskette an und geben Sie das gewünschte Dateien- und Medienformat an. Für weitere Informationen wenden Sie sich an Ihren lokalen Repräsentanten oder:

BETTCHER INDUSTRIES, INC.
Administrative Assistant/Engineering Department
6801 State Route 60
Birmingham, Ohio 44889
U.S.A.

KAPITEL 10.0 KONTAKTADRESSEN & TELEFONNUMMERN

Für weitere Informationen, technische Unterstützung und Ersatzteile wenden Sie sich an Ihren lokalen Repräsentanten, Händler oder Bettcher-Repräsentanten:

Bettcher Industries, Inc.
6801 State Route 60
Birmingham, Ohio 44889
USA
Tel: +1 440/965-4422
Fax: +1 440/965-4900

BETTCHER GmbH
Pilatusstrasse 4
CH-6036 Dierikon
SWITZERLAND
Tel: +011-41-41-348-0220
Fax: +011-41-41-348-0229

Bettcher do Brasil Comércio de Máquinas Ltda.
Av. Fagundes Filho, 145 Cj 101/102 - São Judas
São Paulo - SP
CEP 04304-010 - BRASIL
Tel: +55 11 4083 2516
Fax: +55 11 4083 2515